

Cesar
CAREBOX★
VOLUME N°1



PULIZIA E MANUTENZIONE
CLEANING AND MAINTENANCE
NETTOYAGE ET ENTRETIEN
MANUAL DE MANTENIMIENTO
УХОД И ТЕХНИЧЕСКОЕ ОБСЛУЖИВАНИЕ

CESAR CAREBOX★

VOLUME N°1

Index

-
- 02** ITALIANO
ANTE
MANIGLIE E GOLE
PIANI
LAVELLI
- 16** ENGLISH
DOORS
HANDLES AND
GRIP RECESSES
TOPS
SINKS
- 30** FRANÇAIS
PORTES
POIGNÉES ET GORGES
PLANS DE TRAVAIL
ÉVIERS
- 46** ESPAÑOL
PUERTAS
TIRADORES Y RANURAS
ENCIMERAS
FREGADEROS
- 62** РУССКИЙ
СТВОРКИ
РУЧКИ И ЖЕЛОБКИ
СТОЛЕШНИЦЫ
МОЙКИ
-
- 78** WORKBOOK
-

**CESAR
CAREBOX***
РУССКИЙ

Ручки
и Желобки
с. 68

Створки
с. 64

Мойки
с. 75

Столешницы
с. 68

Створки

- * **СТВОРКИ ИЗ МАТОВОГО И БЛЕСТЯЩЕГО ЛАМИНАТА/
МАТОВОГО МЕЛАМИНА/ПОЛИМЕРНОГО ЛАМИНАТА/
ЛАМИНАТА UNICOLOR
MOD. GIÒ, ARIA, MEG, FRIDA, ELLE**

ТЕХНИЧЕСКОЕ ОБСЛУЖИВАНИЕ И УХОД

Для повседневного ухода используйте салфетку из микрофибры Cesar или мягкую ткань. Для удаления устойчивых пятен пользуйтесь неабразивным нейтральным моющим средством, моющим средством для стекол или раствором денатурированного спирта (20%) и воды (80%). Затем следует тщательно ополоснуть и высушить ткань, чтобы не было разводов и матовых пятен.

ИЗБЕГАТЬ

- Использование абразивных продуктов, содержащих хлор и ацетон.
- Использование агрессивных веществ.

- * **СТВОРКИ ЛАМИНИРОВАННЫЕ СЛОИСТЫЕ
MOD. СОСО**

ТЕХНИЧЕСКОЕ ОБСЛУЖИВАНИЕ И УХОД

Для повседневного ухода используйте салфетку из микрофибры Cesar или смоченную теплой водой ткань. Для удаления устойчивых пятен пользуйтесь не щелочными моющими и дезинфицирующими средствами.

ИЗБЕГАТЬ

- Использование сильных кислот или щелочных растворов, которые могут оставлять пятна на ламинированной поверхности.
- Использование абразивных веществ или неподходящих инструментов, как, например, мочалки с металлической стружкой или наждачная бумага.

- * **СТВОРКИ С БЛЕСТЯЩЕЙ ЛАКИРОВКОЙ
MOD. LUCREZIA, ARIA, YARA, ELLE, NOA**

ТЕХНИЧЕСКОЕ ОБСЛУЖИВАНИЕ И УХОД

Для чистки лакированных створок используйте салфетку из микрофибры Cesar, или раствор денатурированного спирта или нейтрального моющего средства (20%) и воды (80%), который сразу следует высушить мягкой тканью.

ИЗБЕГАТЬ

- Отбеливателя, кислотных моющих средств, лимонной кислоты и абразивных веществ.
- Использование мочалок из стальной стружки.

- * **СТВОРКИ С РЕЛЬЕФНОЙ ЛАКИРОВКОЙ/ЛАКИРОВКОЙ ШЕЛК
И ИЗ ЛАКИРОВАННОГО ДУБА
MOD. LUCREZIA, YARA, NOA, ELLE, MAYA, ELITE**

ТЕХНИЧЕСКОЕ ОБСЛУЖИВАНИЕ И УХОД

Для чистки лакированных створок используйте салфетку из микрофибры Cesar, или раствор денатурированного спирта или нейтрального моющего средства (20%) и воды (80%), который сразу следует высушить мягкой тканью.

ИЗБЕГАТЬ

- Использование отбеливателя, кислотных моющих средств, лимонной кислоты, этилового спирта и абразивных веществ.
 - Использование мочалок из стальной стружки.
-

* **СТВОРКИ ИЗ НЕРЖАВЕЮЩЕЙ СТАЛИ**
MOD. LUCREZIA

ТЕХНИЧЕСКОЕ ОБСЛУЖИВАНИЕ И УХОД

Для повседневного ухода стальных створок используйте салфетку из микрофибры Cesar или ткань, смоченную теплой водой или нейтральным моющим средством. Никогда не наносите моющие средства на поверхность. Тщательно ополоснуть поверхность от используемых моющих средств и осушить мягкой тканью во избежание образования пятен на стали. При выполнении операций по уходу следует всегда действовать в направлении сатинирования стали.

ИЗБЕГАТЬ

- Прямой контакт с источниками избыточного тепла и водяного пара.
- Использование абразивных мочалок.
- Использование средств с содержанием хлора (отбеливатель, солянокислая кислота), также в разбавленном виде.
- Использование растворов или моющих средств, содержащих аммиак.

* **ДЕРЕВЯННЫЕ СТВОРКИ**
MOD. LUCREZIA, COCO, YARA, ANASTASIA, DANIELA

ТЕХНИЧЕСКОЕ ОБСЛУЖИВАНИЕ И УХОД

Для чистки створок из дерева используйте салфетку из микрофибры Cesar или смоченную водой ткань. В качестве альтернативы использовать раствор воды и спирта и нейтрального моющего средства, который следует тщательно ополоснуть и высушить поверхность тканью. Хорошей помощью для защиты всех деревянных поверхностей является регулярное использование воска, желательно нейтрального, наносимого по направлению прожилок, а затем отполированного сухой тканью.

ИЗБЕГАТЬ

- Использование мочалок из металлической стружки или средств с содержанием абразивной пасты.

- Использование средств для выведения пятен, отбеливателя, уксуса, аммиака и триэтина.

* **СТВОРКИ ИЗ БЛЕСТЯЩЕГО ДЕРЕВА/
ЛАКИРОВАННОГО ДЕРЕВА**
MOD. LUCREZIA, YARA

ТЕХНИЧЕСКОЕ ОБСЛУЖИВАНИЕ И УХОД

Для чистки створок из дерева используйте салфетку из микрофибры Cesar или смоченную водой ткань. В качестве альтернативы использовать раствор воды и спирта и нейтрального моющего средства, который следует тщательно ополоснуть и высушить поверхность тканью.

ИЗБЕГАТЬ

- Использование мочалок из металлической стружки или средств, содержащих абразивную пасту.
- Использование средств для выведения пятен, отбеливателя, уксуса, аммиака и триэтина.

* **СТЕКЛЯННЫЕ СТВОРКИ**
MOD. LUCE, COCO, YARA

ТЕХНИЧЕСКОЕ ОБСЛУЖИВАНИЕ И УХОД

Для чистки створок из стекла используйте салфетку из микрофибры Cesar или смоченную водой ткань или неабразивное моющее средство или средство для стекла. Во избежание разводов и пятен от сушки всегда хорошо протирать поверхность.

ИЗБЕГАТЬ

- Использование мочалок из металлической стружки, абразивных средств или средств в виде порошка.

* **МРАМОРНЫЕ СТВОРКИ**
MOD. YARA, ELLE

ТЕХНИЧЕСКОЕ ОБСЛУЖИВАНИЕ И УХОД

Для чистки створок из мрамора используйте салфетку из

микрофибры Cesaг или мягкую ткань, смоченную теплой водой. Не рекомендуется использовать моющие средства.

ИЗБЕГАТЬ

- Ставить на створке пятна от следующих продуктов - оливковое масло, кофе, вино, фруктовый сок, помидоры, кока-кола и разъедающих веществ, так как защитная обработка не гарантирует полной защиты.

Ручки и Желобки

ТЕХНИЧЕСКОЕ ОБСЛУЖИВАНИЕ И УХОД

Для чистки ручек и желобков используйте салфетку из микрофибры Cesaг или влажную и мягкую ткань, затем тщательно осушите поверхность.

ИЗБЕГАТЬ

- Использование мочалок из металлической стружки, абразивных веществ и агрессивных моющих средств.

Столешницы

* **СТОЛЕШНИЦА ИЗ ЛАМИНАТА**

ТЕХНИЧЕСКОЕ ОБСЛУЖИВАНИЕ И УХОД

Для повседневной чистки используйте салфетку из микрофибры Cesaг или мягкую ткань. Для удаления устойчивых пятен пользуйтесь нейтральным неабразивным моющим средством, моющим средством для стекол или раствором денатурированного спирта (20%) и воды (80%). Затем следует тщательно ополоснуть и высушить ткань, чтобы не было разводов и матовых пятен.

ВНИМАНИЕ

На стыках столешниц, в местах расположения варочной

поверхности, мойки и между столешницей и стеной следует избегать скопления воды. В таком случае следует сразу же и тщательно удалить воду, чтобы избежать протечек, ведущих к непоправимому ущербу.

ИЗБЕГАТЬ

- Ставить на столешницу кастрюли, кофеварки, утюги и любые другие раскаленные предметы.
- Использование металлической стружки или средств с содержанием абразивной пасты.
- Использование агрессивных веществ.

* **СТОЛЕШНИЦА ИЗ СЛОИСТЫХ МАТЕРИАЛОВ И SOLID COLOR**

ТЕХНИЧЕСКОЕ ОБСЛУЖИВАНИЕ И УХОД

Для повседневного ухода используйте салфетку из микрофибры Cesaг или смоченную теплой водой ткань. Для удаления устойчивых пятен пользуйтесь не щелочными моющими и дезинфицирующими средствами.

ВНИМАНИЕ

Никогда не создавать скоплений воды и незамедлительно тщательно вытирать ее, чтобы избежать протечек, ведущих к непоправимому ущербу.

ИЗБЕГАТЬ

- Использование сильных кислот или щелочных растворов, которые могут оставить пятна на поверхности.
- Использование абразивных веществ, мочалок из металлической стружки и наждачной бумаги.

* **ШПОНИРОВАННАЯ СТОЛЕШНИЦА**

ТЕХНИЧЕСКОЕ ОБСЛУЖИВАНИЕ И УХОД

Для повседневной чистки используйте салфетку из микрофибры Cesaг или мягкую ткань. Для удаления особо стойких пятен пользуйтесь нейтральным неабразивным моющим средством или моющим средством для стекол. Затем следует тщательно ополоснуть и высушить ткань,

чтобы не было разводов и матовых пятен.

ВНИМАНИЕ

Никогда не создавать скоплений воды и незамедлительно тщательно вытирать ее, чтобы избежать протечек, ведущих к непоправимому ущербу.

ИЗБЕГАТЬ

- Ставить на столешницу кастрюли, кофеварки, утюги и любые другие раскаленные предметы.
- Использование средств для выведения пятен, отбеливателя, ацетона, аммиака и триэтина.
- Использование металлической стружки или средств с содержанием абразивной пасты.

* **СТОЛЕШНИЦА СНОСК ИЗ КРИСТАЛАНА**

ТЕХНИЧЕСКОЕ ОБСЛУЖИВАНИЕ И УХОД

Кристалан – нейтральный материал без запаха и вкуса, биологически чистый и подходящий для контакта с продуктами питания. Это один из самых гигиеничных облицовочных материалов, так как, не будучи пористым, он не впитывает грязи и микробов. Для повседневного ухода используйте салфетку из микрофибры Cesar или смоченную теплой водой ткань. Для удаления особо стойких пятен используйте волшебную губку Cesar.

Возможные поверхностные следы типа пятен и царапин удаляются с помощью слегка абразивной губки.

ИЗБЕГАТЬ

- Наносить удары по столешнице острыми предметами.

* **СТОЛЕШНИЦА CORIAN**

ТЕХНИЧЕСКОЕ ОБСЛУЖИВАНИЕ И УХОД

Кориан – непористый материал, поэтому он не впитывает в себя жидкости, хотя в любом случае лучше сразу же их вытирать. Для повседневной чистки используйте салфетку из микрофибры Cesar или влажную ткань и обычное моющее средство. Протирать всегда круговым движением. Пятна от уксуса, кофе, чая, лимонного сока, красителей,

кетчупа, красного вина или растительного масла можно удалять при помощи волшебной губки Cesar.

Возможные поверхностные следы типа пятен и царапин удаляются с помощью слегка абразивной губки.

* **СТОЛЕШНИЦА ИЗ СТЕКЛА**

ТЕХНИЧЕСКОЕ ОБСЛУЖИВАНИЕ И УХОД

Стекло не удерживает грязь и не поглощает жидкости. Уход за ним простой: достаточно пользоваться салфеткой из микрофибры Cesar или влажной тканью и неабразивным моющим средством. Для удаления особо стойких пятен используйте волшебную губку Cesar. Во избежание разводов и пятен от сушки всегда хорошо протирать поверхность.

ИЗБЕГАТЬ

- Наносить удары по столешнице острыми предметами.

* **СТОЛЕШНИЦА ИЗ НЕРЖАВЕЮЩЕЙ СТАЛИ**

ТЕХНИЧЕСКОЕ ОБСЛУЖИВАНИЕ И УХОД

Столешницы из нержавеющей стали следует чистить губкой, увлажненной водой, и нейтральным моющим средством. Всегда тщательно ополаскивать и вытирать мягкой тканью или салфеткой из микрофибры Cesar. Для удаления пятен от воды использовать только специфические продукты для чистки нержавеющей стали, следуя инструкциям, приведенным на этикетке изделия. В случае устойчивых пятен следует использовать волшебную губку Cesar, смоченную белым уксусом. Для удаления известковой накипи или жировых отложений применять белый горячий уксус или денатурированный спирт, а затем ополоснуть и хорошо протереть поверхность мягкой тканью.

При выполнении операций по уходу следует всегда действовать в направлении сатинирования стали.

ВНИМАНИЕ

На стыках столешниц, в местах расположения варочной поверхности, мойки и между столешницей и стеной следует

избегать скопления воды. В таком случае следует сразу же и тщательно удалить воду, чтобы избежать протечек, ведущих к непоправимому ущербу.

ИЗБЕГАТЬ

- Использование моющих средств, содержащих абразивные или коррозионные вещества, металлическую стружку, обычные стальные щетки или скребки.
- Прямой контакт с источниками избыточного тепла и водяного пара.
- Использование растворов или моющих средств, содержащих аммиак.
- Использование средств с содержанием хлора (отбеливатель, солянокислая кислота), даже в разбавленном виде.
- Использование коррозионных веществ (соляная кислота и кислоты вообще) для мытья пола под оборудованием.

* **СТОЛЕШНИЦА КЕРАМИЧЕСКАЯ LAMINAM**

ТЕХНИЧЕСКОЕ ОБСЛУЖИВАНИЕ И УХОД

Столешица из Ламинума водонепроницаема, поэтому жидкости, жирные пятна и другие пятна легко устраняются влажной тканью с нейтральным моющим средством. Во избежание разводов от известняковых отложений, рекомендуется чистить поверхность влажной тканью, затем тщательно осушив ее также волшебной салфеткой из микрофибры Cesar. Для удаления особо стойких пятен используйте волшебную губку Cesar или абразивный крем. В случае еще более стойких пятен можно воспользоваться слегка абразивной губкой.

ИЗБЕГАТЬ

- Ставить на столешницу кастрюли, кофеварки, утюги и любые другие раскаленные предметы.

* **СТОЛЕШНИЦА ИЗ ГРАНИТА**

ТЕХНИЧЕСКОЕ ОБСЛУЖИВАНИЕ И УХОД

Структура столешницы из гранита особенно устойчива к

скоблению и к ударным нагрузкам. Кроме того, столешницы проходят специальную водоотталкивающую обработку, которая, однако, не гарантирует полной защиты, а только замедляет впитывание жидкости. После каждого использования, особенно вокруг мойки и варочной поверхности, тщательно вымыть ее водой с легким моющим средством, а затем вытереть досуха мягкой тканью или салфеткой из микрофибры Cesar. Для удаления особо стойких пятен можно использовать волшебную губку Cesar, но при этом не следует тереть поверхность особенно интенсивно. Для более интенсивной и радикальной чистки можно спокойно использовать обычные мочалки из металлической стружки. Пятна следует удалять сразу: если возникнут разводы, то со временем они в любом случае исчезнут.

ИЗБЕГАТЬ

- Ставить непосредственно на столешницу кастрюли, сковородки, тарелки, стаканы и бутылки, если они не вымыты и высушены. Обзавестись специальными подставками для предметов.

* **СТОЛЕШНИЦА ИЗ МРАМОРА/ПОРФИРА/КАМНЯ**

ТЕХНИЧЕСКОЕ ОБСЛУЖИВАНИЕ И УХОД

Особенный состав этих столешниц требует большего внимания при использовании и особого внимания при уходе. Столешицы прошли специальную водоотталкивающую обработку, которая, однако, не гарантирует полной защиты, а только замедляет впитывание жидкости. Чистка столешницы выполняется исключительно водой. После каждого использования, особенно вокруг мойки и варочной поверхности, тщательно вымыть ее водой с легким моющим средством, а затем вытереть досуха мягкой тканью или салфеткой из микрофибры Cesar. Для удаления особо стойких пятен можно использовать волшебную губку Cesar, но при этом не следует тереть поверхность особенно интенсивно. Один раз в год следует проводить обработку специальным водоотталкивающим средством, которое однородно

распределяется кисточкой. Через 2-3 часа, когда поверхность высохнет, нужно нанести слой белого пчелиного воска, а затем удалить его через несколько минут. Для этого можно использовать стружку еловой древесины или сухую стальную шерсть с тонкой и мягкой зернистостью. В конце протереть хлопчатобумажной тканью, для устранения возможных разводов и придания блеска поверхности.

ИЗБЕГАТЬ

- Ставить непосредственно на столешницу кастрюли, сковородки, тарелки, стаканы и бутылки, если они не вымыты и высушены. Обзавестись специальными подставками для предметов.
- Соприкосновения с кислотно-коррозийными веществами (лимон, уксус, вино, моющие средства вообще). Если это произойдет, сразу же прополоскать обильным количеством воды, потом тщательно высушить, используя ткань или губку.

* СТОЛЕШНИЦА ИЗ АГЛОМЕРАТА

ТЕХНИЧЕСКОЕ ОБСЛУЖИВАНИЕ И УХОД

Для повседневной чистки используйте салфетку из микрофибры Cesaг или влажную ткань и обычное моющее средство. Для удаления особо стойких пятен можно пользоваться волшебной губкой Cesaг, действуя ей легко, без особого нажима. В качестве альтернативы используйте домашние моющие средства, можно и более сильные, на кислотной основе, если вы сразу же тщательно ополоснете поверхность большим количеством воды. Кухонные губки могут использоваться также с абразивной стороны. При этом умеренно пользуйтесь отбеливателем и средствами, которые его содержат. Денатурированный спирт может оставить разводы. Столешница очень устойчива к воздействию тепла и перегреву, но желательно избегать резких перепадов температуры, всегда подкладывая тепловые барьеры (например, подставки для кастрюль) между горячей посудой и поверхностью. Столешница, кроме того, очень устойчива к трению и

царапинам: Однако, для поддержания неизменной ее первоначального качества и блеска, всегда рекомендуется использовать разделочные доски.

ИЗБЕГАТЬ

- Постоянное и повторное использование особо абразивных губок.

* СТОЛЕШНИЦА ИЗ ПЛИТКИ

ТЕХНИЧЕСКОЕ ОБСЛУЖИВАНИЕ И УХОД

Для повседневного ухода используйте салфетку из микрофибры Cesaг или мягкую влажную ткань. Для устранения стойких пятен используйте волшебную губку Cesaг или средства в виде геля на основе отбеливателя как для плитки, так и для стыков.

ВНИМАНИЕ

На стыках столешниц, в местах расположения варочной поверхности, мойки и между столешницей и стеной следует избегать скопления воды. В таком случае следует сразу же и тщательно удалить воду, чтобы избежать протечек, ведущих к непоправимому ущербу.

ИЗБЕГАТЬ

- Использование паровых очистителей для стыков.
- Наносить удары по плиткам острыми предметами.

Мойки

* МОЙКИ ИЗ НЕРЖАВЕЮЩЕЙ СТАЛИ

Мойки из нержавеющей стали кухонь Cesaг выполнены из нержавеющей стали AISI 304 18-10. Для чистки рекомендуется использовать губку, смоченную водой с мылом или нейтральным моющим средством. Всегда тщательно ополаскивать и вытирать мягкой тканью или салфеткой из микрофибры Cesaг. Для удаления пятен от

воды использовать только специфические продукты для чистки нержавеющей стали, следуя инструкциям, приведенным на этикетке продукта. В случае устойчивых пятен следует использовать волшебную губку Cesar, смоченную белым уксусом. Для удаления известковой накипи или жировых отложений применять белый горячий уксус или денатурированный спирт, а затем ополоснуть и хорошо протереть поверхность мягкой тканью. При выполнении операций по уходу следует всегда действовать в направлении сатинирования стали.

ИЗБЕГАТЬ

- Использование моющих средств, содержащих аммиак, хлор или их соединения.
- Использование металлической стружки, абразивных или вызывающих коррозию веществ.

* МОЙКИ ИЗ ФРАГРАНИТА

ТЕХНИЧЕСКОЕ ОБСЛУЖИВАНИЕ И УХОД

Мойки из фрагранита кухни Cesar изготовлены с использованием комбинации акриловой смолы с кварцем / кремнием. Для повседневной чистки использовать легкие моющие средства и теплую воду. После этого протереть поверхность круговыми движениями чистой мягкой тканью или салфеткой из микрофибры Cesar. Для удаления устойчивых пятен пользуйтесь волшебной губкой Cesar или салфеткой из микрофибры Cesar, смоченной спиртом. При наличии следов известковой накипи следует удалять их специальными моющими средствами, которые есть в продаже. В случае, если дно чаши мойки сильно загрязнено, нужно заполнить ее горячей водой на высоту приблизительно 5-6 см и добавить две ложки моющего средства для посудомоечной машины. Оставить раствор на время от одного до четырех часов в зависимости от степени загрязненности. Затем тщательно прополоскать водой, используя слегка абразивную губку.

ИЗБЕГАТЬ

- Сильно щелочные вещества, такие как аммиак, соляная кислота, каустическая сода, продукты для прочистки слива раковины, триэтин.

* МОЙКИ ИЗ КРИСТАЛАНА И КОРИАНА

ТЕХНИЧЕСКОЕ ОБСЛУЖИВАНИЕ И УХОД

Мойки из Кристалана кухню Cesar изготовлены из композитного материала, изготовленного приблизительно на две трети из гидроксида алюминия и на одну треть из высококачественного акрила. Этот материал отличается высокими функциональными и эстетическими характеристиками. Для чистки используйте салфетки из микрофибры Cesar или смоченную водой ткань. Для устойчивых пятен пользуйтесь волшебной губкой Cesar или моющими средствами для твердых поверхностей, которые могут быть агрессивными, но не абразивными. Для устранения остатков масла и жира на поверхности чаши мойки налейте в нее раствор, состоящий из $\frac{3}{4}$ отбеливателя и $\frac{1}{4}$ воды, и оставьте на несколько часов или на всю ночь. Время воздействия раствора не должно превышать 16 часов. Утром тщательно ополоснуть и почистить влажной тканью.

ИЗБЕГАТЬ

- Наносить удары по мойке острыми предметами.

CESAR WORKBOOK*

INDEX

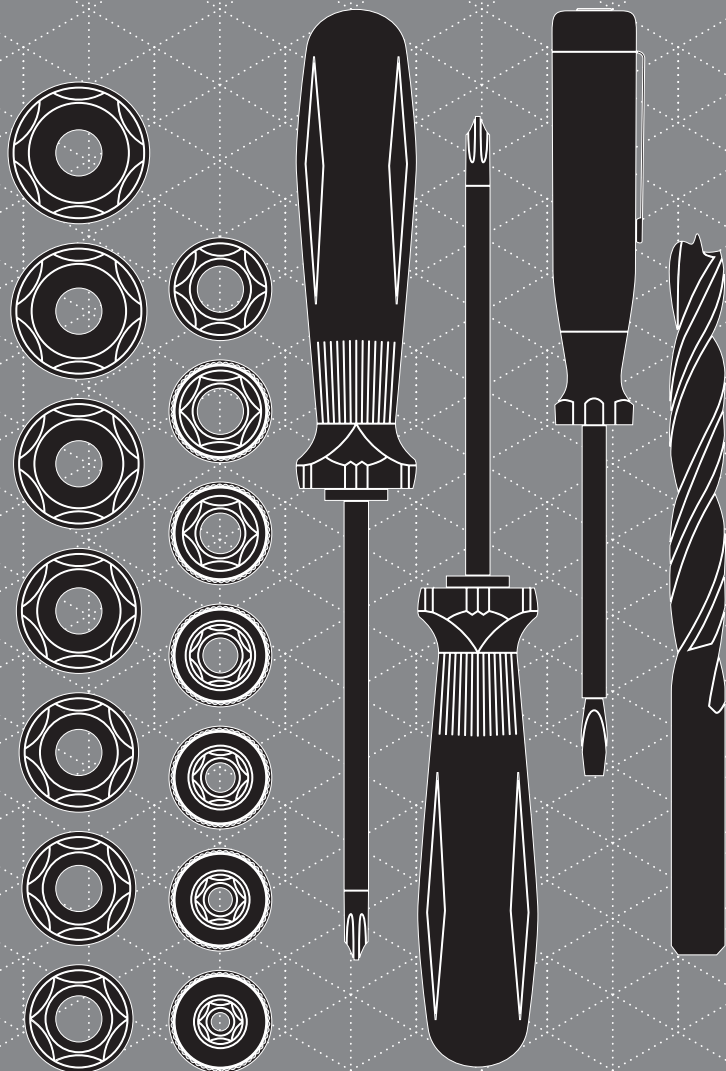

MANUALE TECNICO

- 80 Cerniere
- 81 Cassetti tandembox intivo
- 82 Carrello estraibile per basi e pensili
- 83 Magic corner per basi e colonne
- 84 Ante scorrevoli per basi
- 86 Cesti girevoli ante rientranti
- 87 Meccanismo Vasistas
- 88 Meccanismo basculante
- 90 Meccanismo saliscendi obliquo e dritto
- 91 Ante scorrevoli per pensili
- 92 Anta complanare
- 94 Raddrizzante per ante
- 95 Ante scorrevoli per colonna
- 96 Carrello estraibile per colonna

WORKBOOK

- 80 Hinges
- 81 Tandembox Intivo drawers
- 82 Pullout rack for base and wall units
- 83 Magic corner for base and tall units
- 84 Sliding doors for base units
- 86 Carousel baskets for retracting doors
- 87 Top-hung mechanism
- 88 Bottom-hung mechanism
- 90 Oblique and straight lift-up mechanism
- 91 Sliding doors for wall units
- 92 Pullout sliding door
- 94 Door straightener
- 95 Sliding doors for tall unit
- 96 Pullout rack for tall unit

MANUEL TECHNIQUE

- 80 Charnières
- 81 Tiroirs tandembox intivo
- 82 Structure coulissante pour éléments bas et éléments hauts
- 83 Magic corner pour éléments bas et armoires
- 84 Portes coulissantes pour éléments bas
- 86 Paniers pivotants portes rentrantes
- 87 Mécanisme Vasistas
- 88 Mécanisme basculant
- 90 Mécanisme à ouverture parallèle verticale oblique et droit
- 91 Portes coulissantes pour éléments hauts

- 92 Porte coplanaire
- 94 Redresseur de portes
- 95 Portes coulissantes pour armoire
- 96 Structure coulissante pour armoire

MANUAL TÉCNICO

- 80 Bisagras
- 81 Cajones tandembox intivo
- 82 Carro extraíble para muebles bajos y colgantes
- 83 Magic corner para muebles bajos y columnas
- 84 Puertas correderas para muebles bajos
- 86 Bandejas giratorias puertas entrantes
- 87 Mecanismo proyectante
- 88 Mecanismo basculante
- 90 Mecanismo apertura proyectante con deslizamiento vertical oblicuo y recto
- 91 Puertas correderas para colgantes
- 92 Puerta coplanaria
- 94 Enderezador para puertas
- 95 Puertas correderas para columna
- 96 Carro extraíble para columna

ТЕХНИЧЕСКОЕ РУКОВОДСТВО

- 80 Петли
- 81 Ящики tandembox intivo
- 82 Выдвижная тележка для навесных шкафов
- 83 Выдвижной механизм Magic corner для оснований и высоких шкафов
- 84 Раздвижные створки для оснований
- 86 Поворотные корзины заглубленные створки
- 87 Механизм открывания фрамуга
- 88 Опрокидывающийся механизм открывания
- 90 Механизм saliscendi наклонный и прямой
- 91 Раздвижные створки для навесных шкафов
- 92 Створка компланарная
- 94 Выпрямитель для створок
- 95 Раздвижные створки для высокого шкафа
- 96 Выдвижная тележка для высокого шкафа

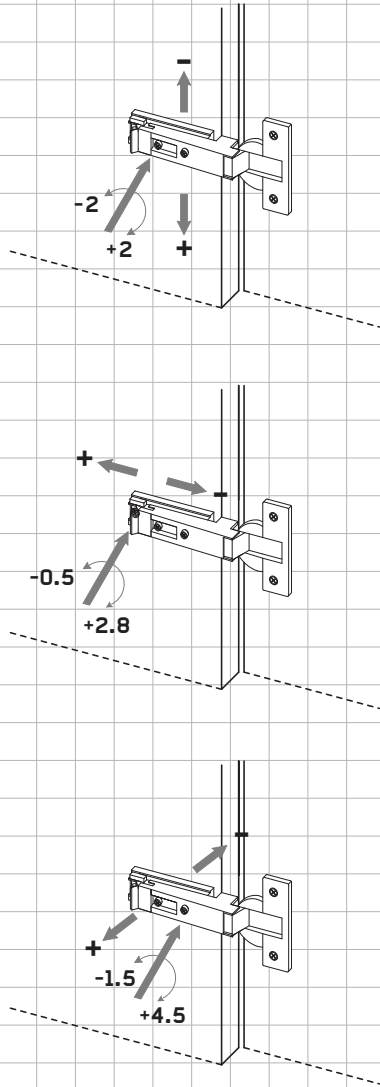

HINGES
CHARNIÈRES
BISAGRAS
ПЕТЛИ

CERNIERE

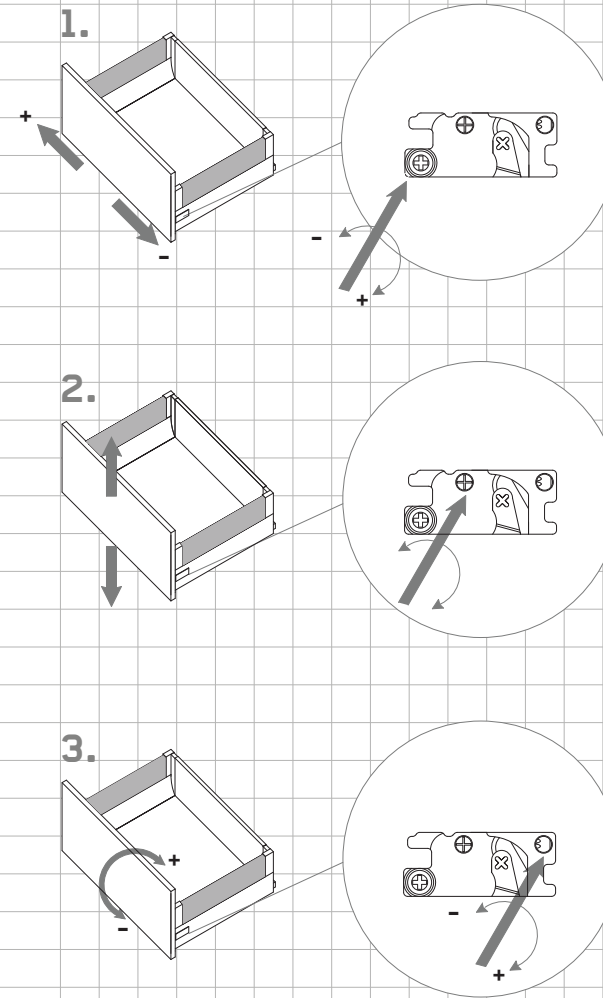

TANDEMBOX INTIVO DRAWERS
TIROIRS TANDEMBOX INTIVO
CAJONES TANDEMBOX INTIVO
ЯЩИКИ TANDEMBOX INTIVO

CASSETTI TANDEMBOX INTIVO

Tutte le regolazioni devono essere effettuate con inserto cacciavite POZIDRIV2 (PZ2). **ATTENZIONE:** per effettuare la regolazione 3, è necessario appoggiare il cacciavite alla sede, ruotarlo in senso orario al fine di farlo entrare completamente in sede, e solamente dopo è possibile effettuare la regolazione.

All adjustments must be made using a POZIDRIV2 (PZ2) spanner insert. **WARNING:** to carry out adjustment 3, it is necessary to put the spanner into position and rotate it clockwise so that it completely fits into place. Only then, is it possible to adjust.

Tous les réglages doivent être effectués avec un tournevis empreinte POZIDRIV2 (PZ2). **ATTENTION:** pour effectuer le réglage 3, placer le tournevis sur le logement puis le tourner dans le sens des aiguilles d'une montre de façon à ce qu'il entre parfaitement dans le logement et c'est seulement après que l'on pourra effectuer le réglage.

Todas las regulaciones deben ser efectuadas con punta de destornillador POZIDRIV2 (PZ2). **ATENCIÓN:** para efectuar la regulación 3 es necesario apoyar el destornillador en la sede, girarlo en el sentido de las agujas del reloj y hacerlo entrar completamente en la sede. Solo entonces podrá efectuarse la regulación.

Все виды регулировки должны выполняться со вставлением отвертки POZIDRIV2 (PZ2). **ВНИМАНИЕ:** для выполнения регулировки 3, необходимо приложить отвертку и поворачивать ее по часовой стрелке, чтобы она полностью вошла в нужное гнездо, и только после этого можно выполнять регулировку.

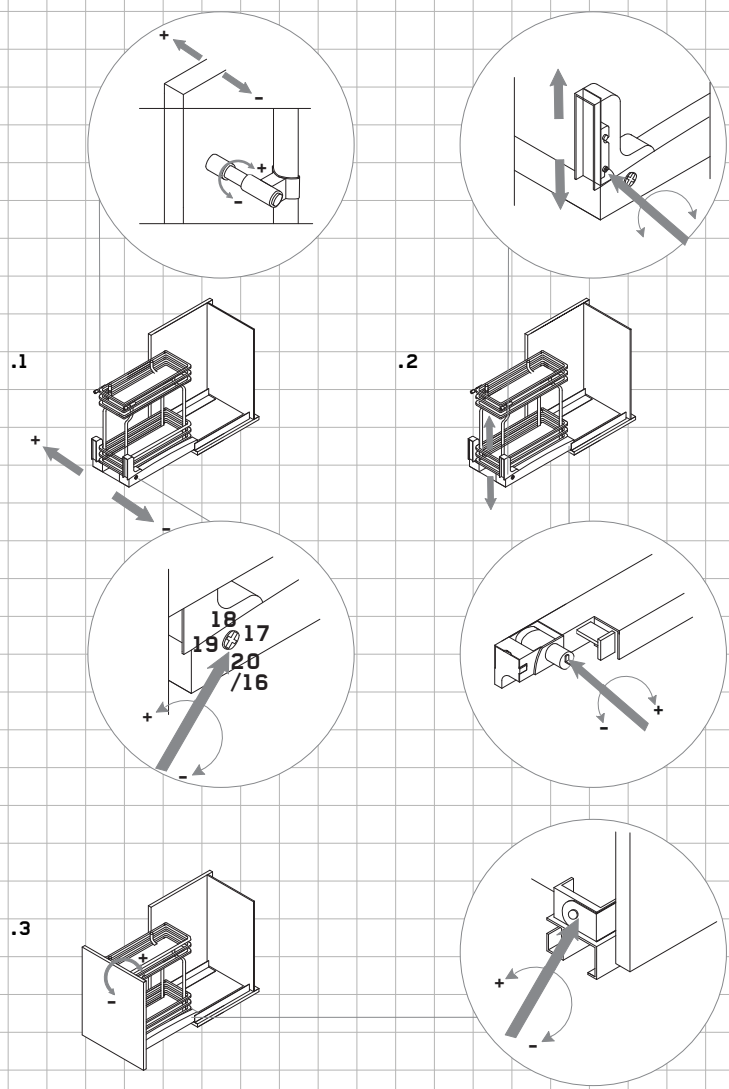

PULLOUT RACK FOR BASE AND WALL UNITS
 STRUCTURE COULISSANTE POUR ÉLÉMENTS BAS ET ÉLÉMENTS HAUTS
 CARRO EXTRAIBILE PARA MUEBLES BAJOS Y COLGANTES
 ВЫДВИЖНАЯ ТЕЛЕЖКА ДЛЯ НАВЕСНЫХ ШКАФОВ

CARRELLO ESTRAIBILE PER BASI E PENSILI

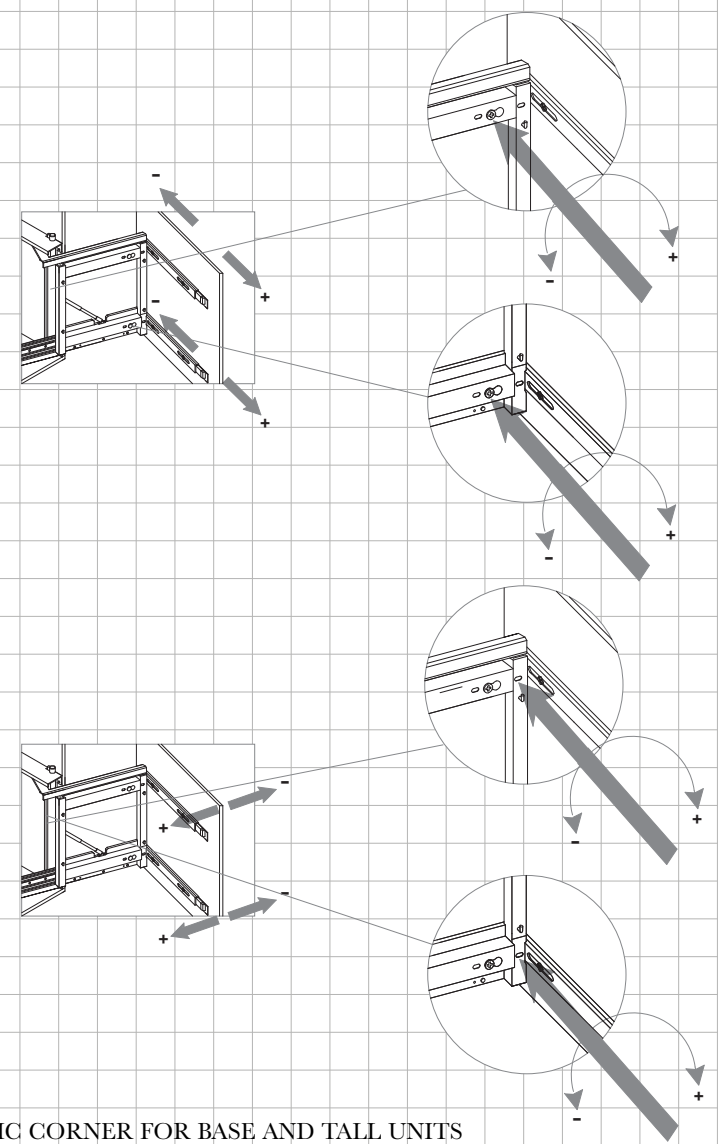

MAGIC CORNER FOR BASE AND TALL UNITS
 MAGIC CORNER POUR ÉLÉMENTS BAS ET ARMOIRES
 MAGIC CORNER PARA MUEBLES BAJOS Y COLUMNAS
 ВЫДВИЖНОЙ МЕХАНИЗМ MAGIC CORNER
 ДЛЯ ОСНОВАНИЙ И ВЫСОКИХ ШКАФОВ

MAGIC CORNER PER BASI E COLONNE

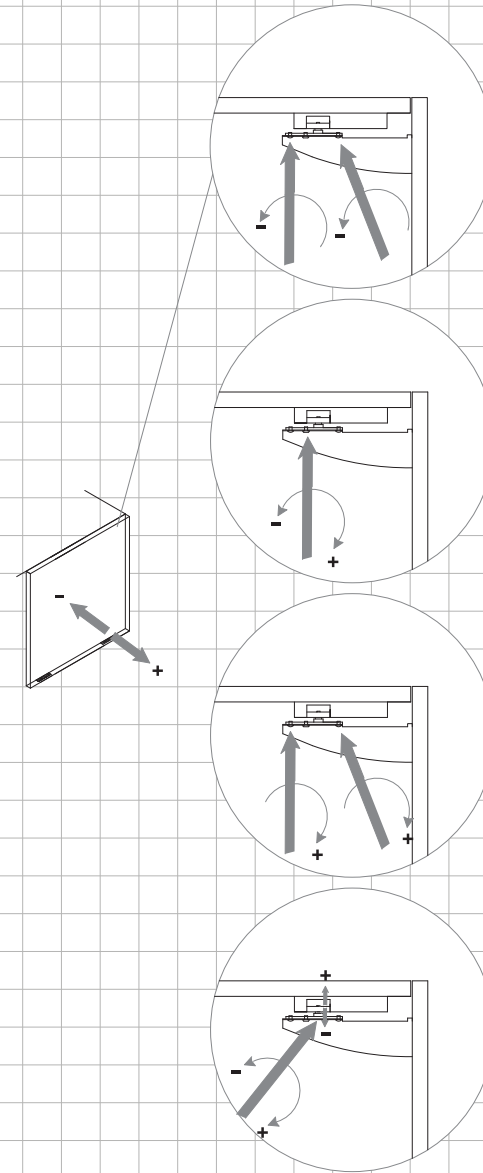
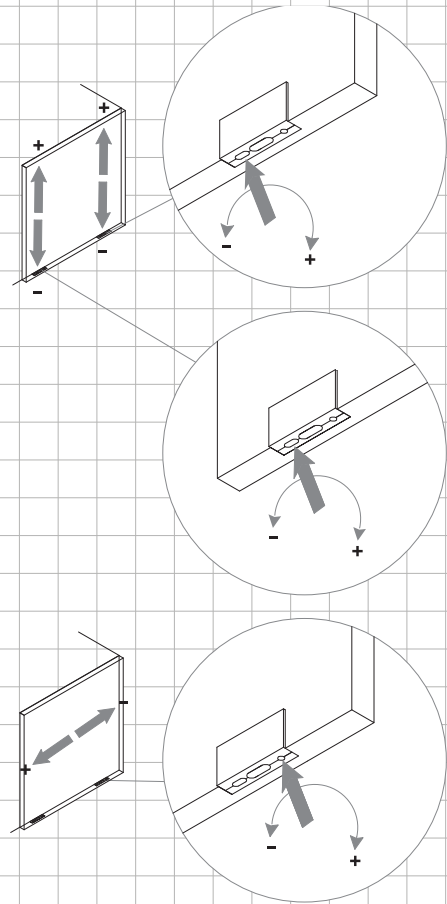

SLIDING DOORS FOR BASE UNITS
 PORTES COULISSANTES POUR ÉLÉMENTS BAS
 PUERTAS CORREDERAS PARA MUEBLES BAJOS
 РАЗДВИЖНЫЕ СТВОРКИ ДЛЯ ОСНОВАНИЙ

ANTE SCORREVOLI PER BASI

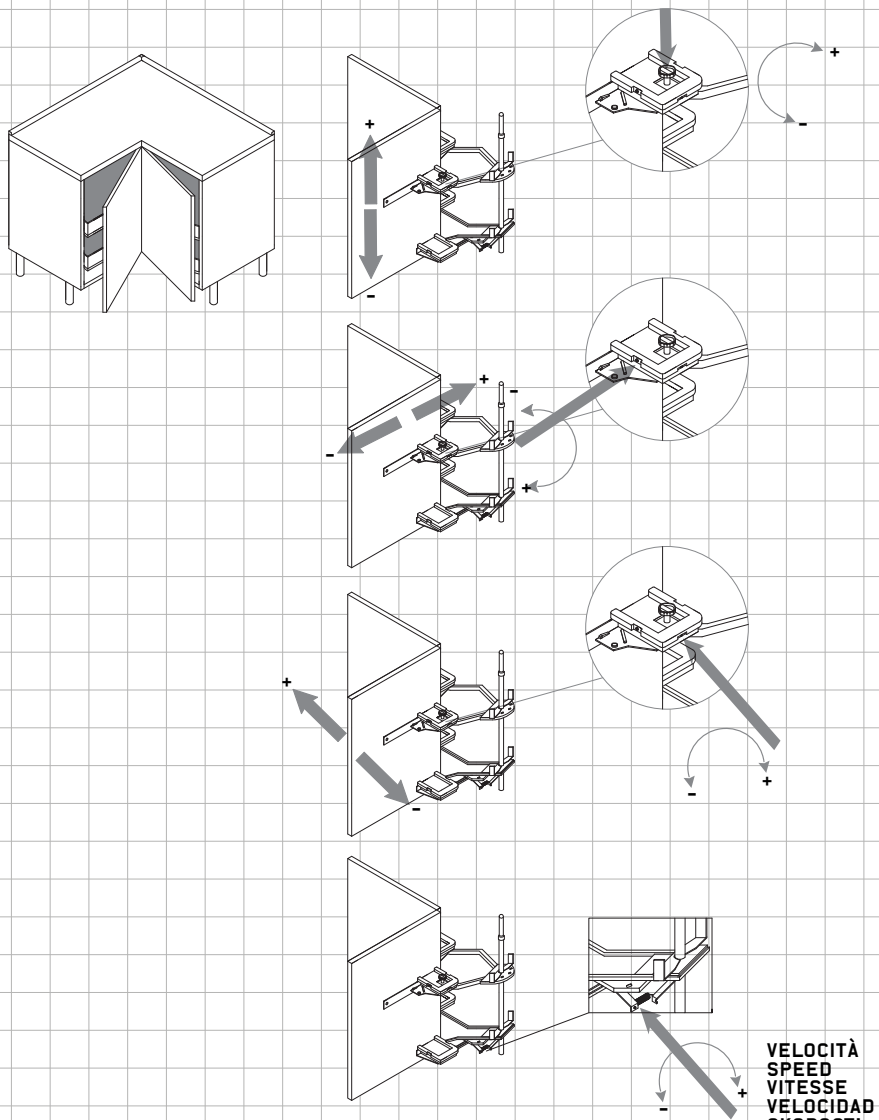

CAROUSEL BASKETS FOR RETRACTING DOORS
 PANIERS PIVOTANTS PORTES RENTRANTES
 BANDEJAS GIRATORIAS PUERTAS ENTRANTES
 ПОВОРОТНЫЕ КОРЗИНЫ ЗАГЛУБЛЕННЫЕ СТВОРКИ

CESTI GIREVOLI ANTE RIENTRANTI

VELOCITÀ
 SPEED
 VITESSE
 VELOCIDAD
 СКОРОСТЬ

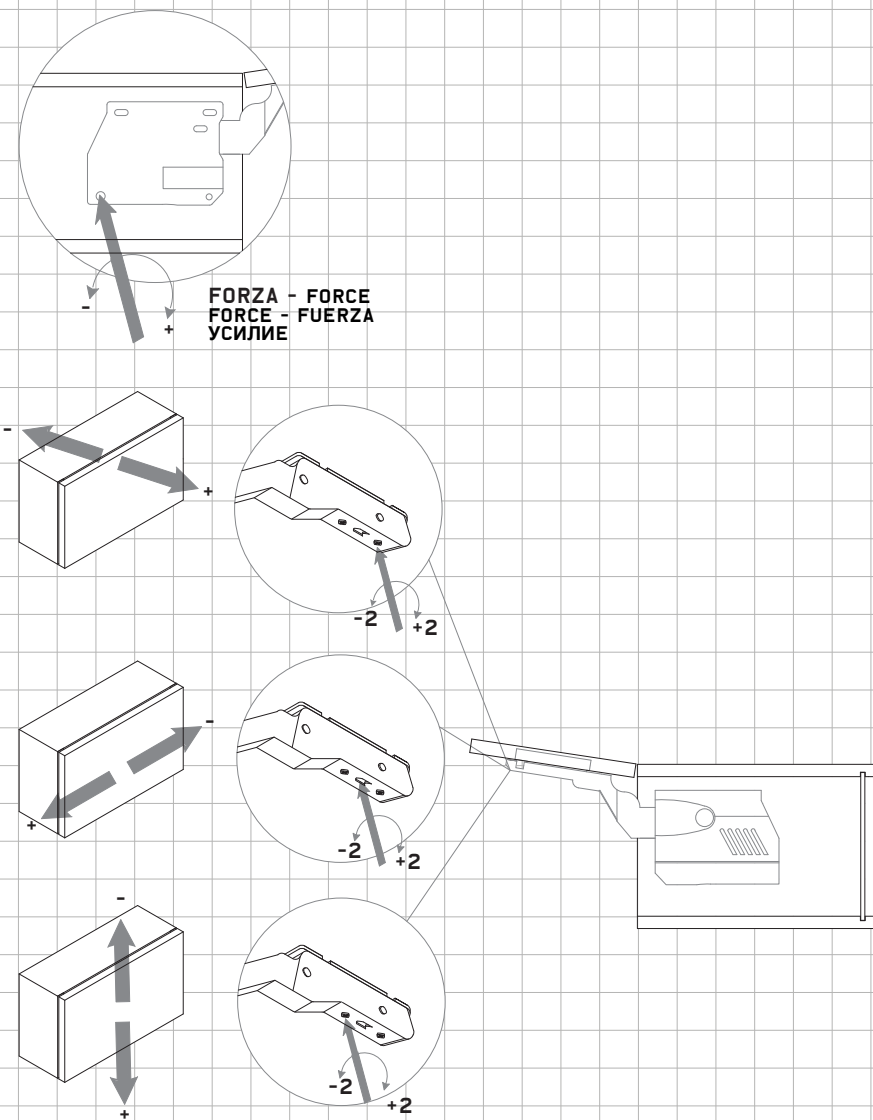

FORZA - FORCE
 FORCE - FUERZA
 УСИЛИЕ

TOP-HUNG MECHANISM
 MÉCANISME VASISTAS
 MECANISMO PROYECTANTE
 МЕХАНИЗМ ОТКРЫВАНИЯ ФРАМУГА

MECCANISMO VASISTAS

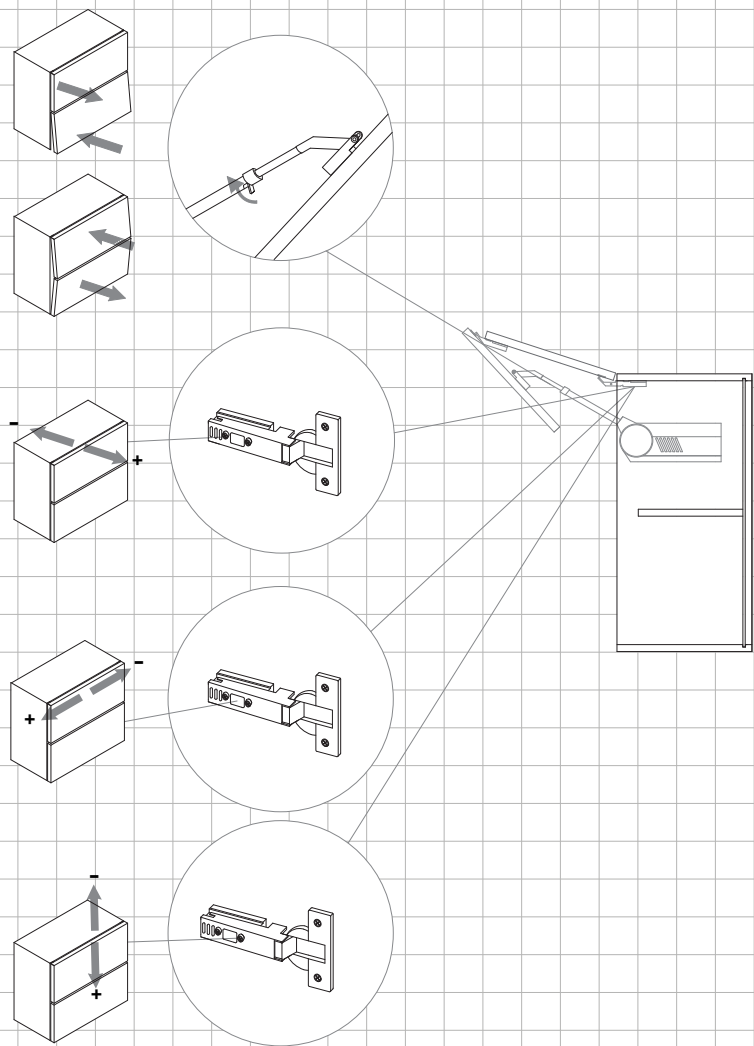

BOTTOM-HUNG MECHANISM
 MÉCANISME BASCULANT
 MECANISMO BASCULANTE
 ОПРОКИДЫВАЮЩИЙСЯ МЕХАНИЗМ ОТКРЫВАНИЯ

MECCANISMO BASCULANTE

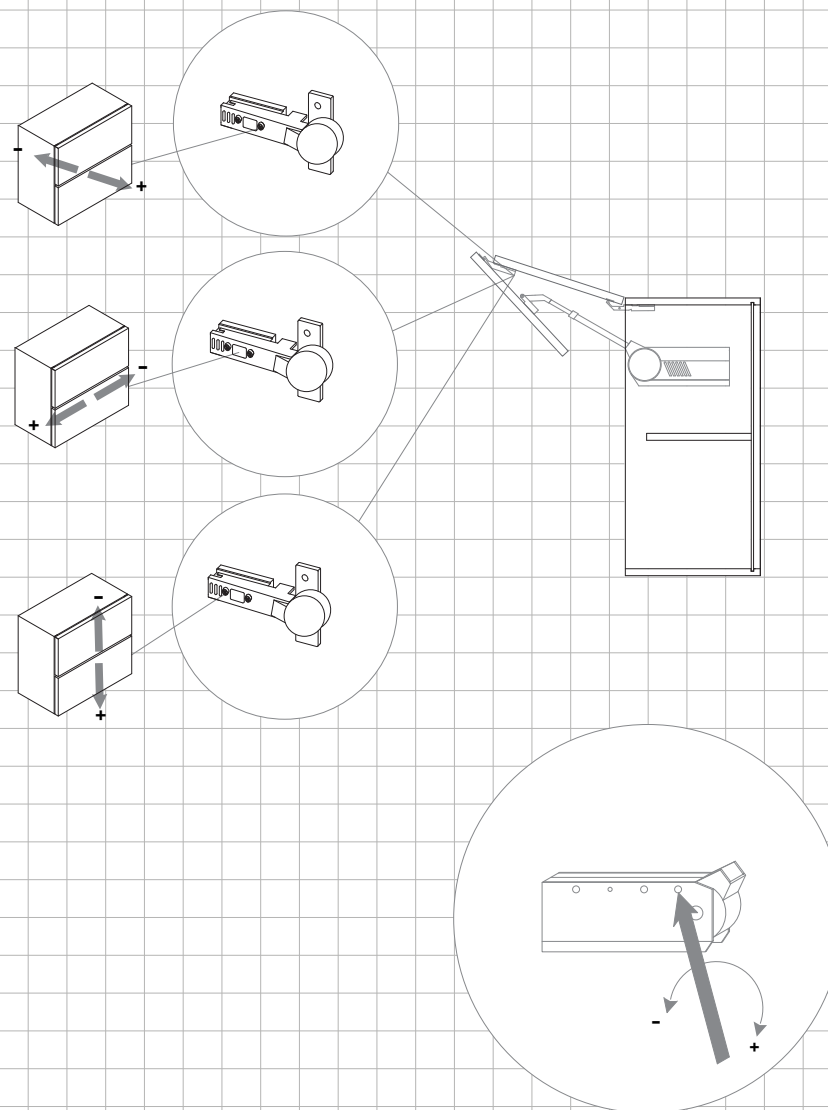

FORZA - FORCE
 FORCE - FUERZA
 УСИЛИЕ

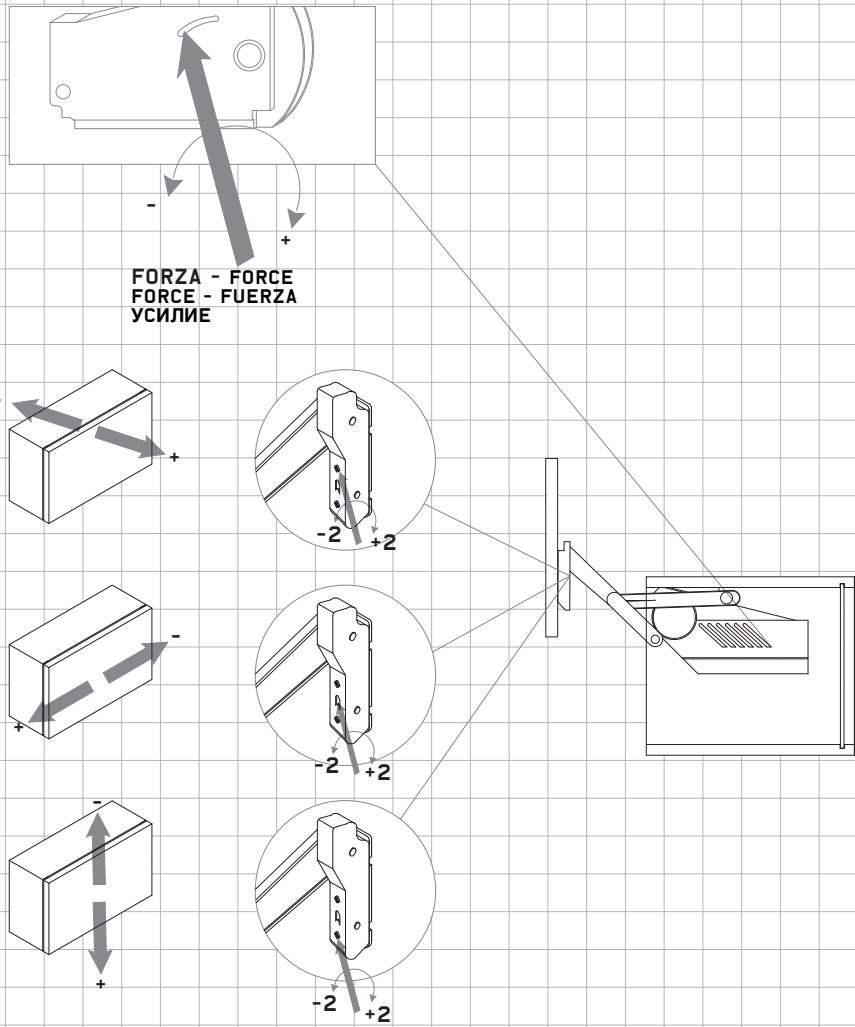

OBLIQUE AND STRAIGHT LIFT-UP MECHANISM
 MÉCANISME À OUVERTURE PARALLÈLE VERTICALE OBLIQUE ET DROIT
 MECANISMO APERTURA PROYECTANTE CON DESLIZAMIENTO
 VERTICAL OBLICUO Y RECTO
 МЕХАНИЗМ САЛІСЦЕНДІ НАКЛОННИЙ І ПРЯМОЙ

MECCANISMO SALISCENDI OBLIQUO E DRITTO

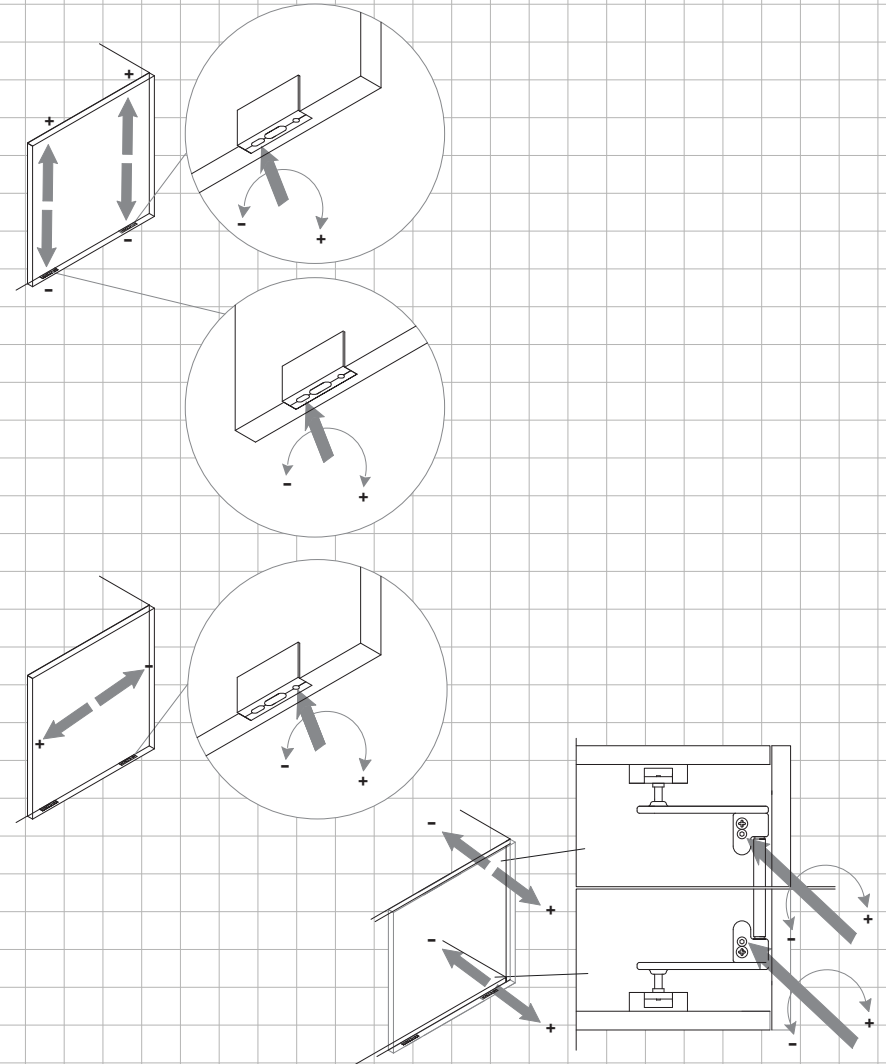

SLIDING DOORS FOR WALL UNITS
 PORTES COULISSANTES POUR ÉLÉMENTS HAUTS
 PUERTAS CORREDERAS PARA COLGANTES
 РАЗДВИЖНЫЕ СТВОРКИ ДЛЯ НАВЕСНЫХ ШКАФОВ

ANTE SCORREVOLI PER PENSILI

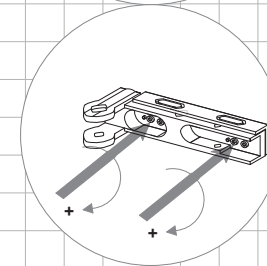
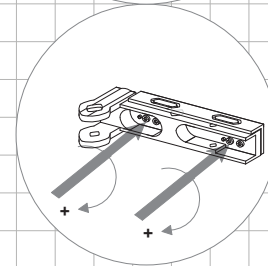
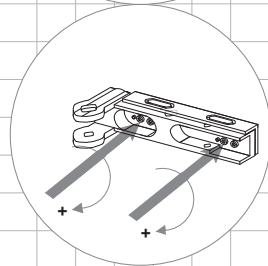
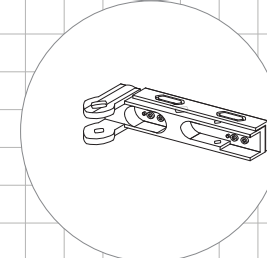
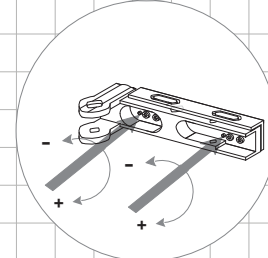
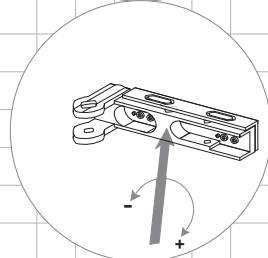
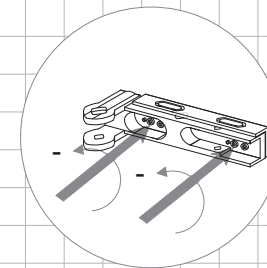
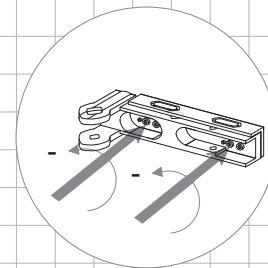
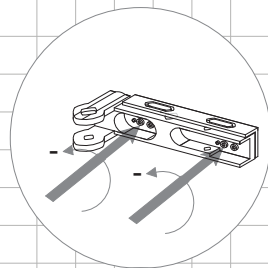
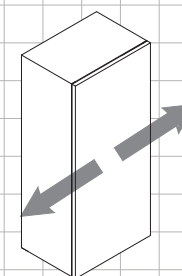
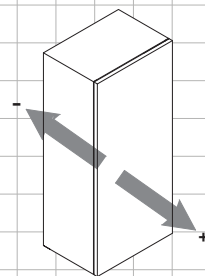
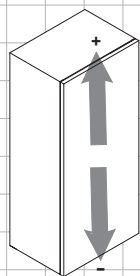
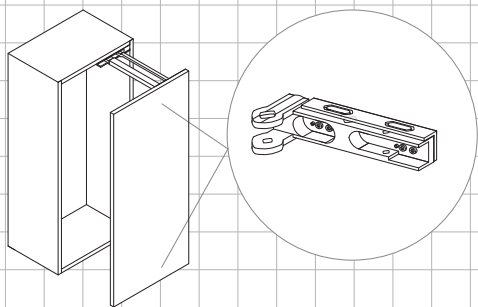

Intervenire manualmente
Adjust manually
Intervenir manuellement
Действовать вручную

PULLOUT SLIDING DOOR
PORTE COPLANAIRE
PUERTA COPLANARIA
СТВОРКА КОМПЛАНАРНАЯ

ANTA COMPLANARE

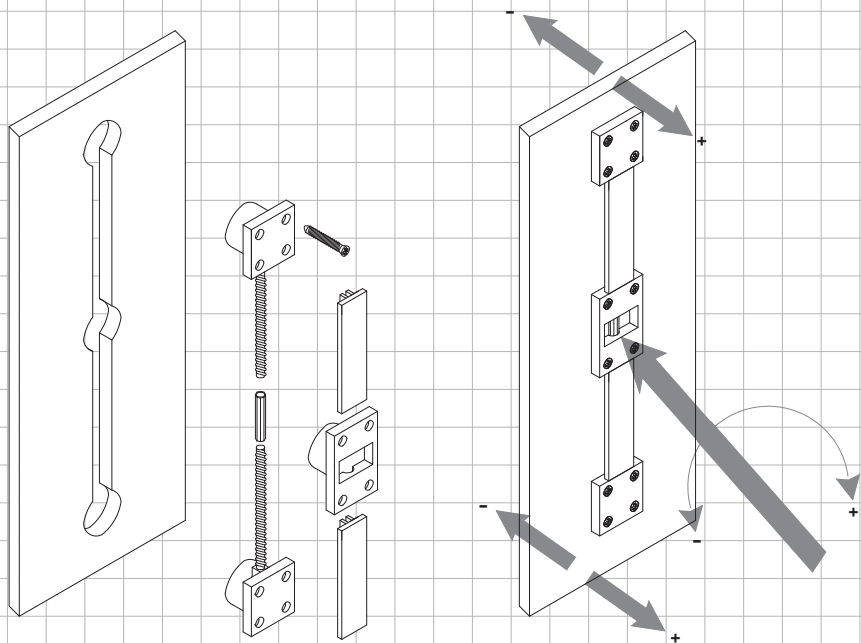

DOOR STRAIGHTENER
 REDRESSEUR DE PORTES
 ENDEREZADOR PARA PUERTAS
 ВЫПРЯМИТЕЛЬ ДЛЯ СТВОРОК

RADDRIZZANTE PER ANTE

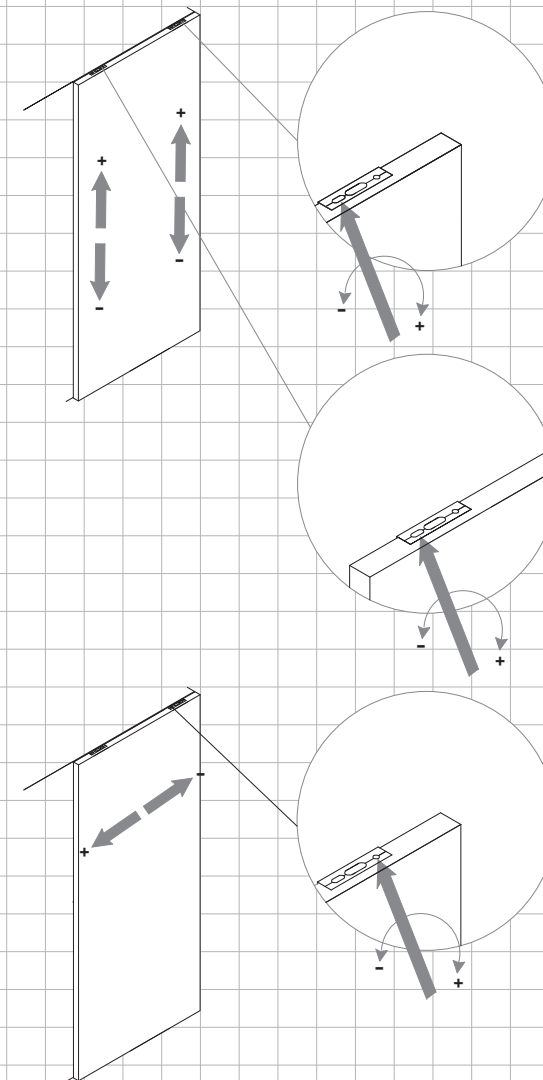

SLIDING DOORS FOR TALL UNIT
 PORTES COULISSANTES POUR ARMOIRE
 PUERTAS CORREDERAS PARA COLUMNA
 РАЗДВИЖНЫЕ СТВОРКИ ДЛЯ ВЫСОКОГО ШКАФА

ANTE SCORREVOLI PER COLONNA

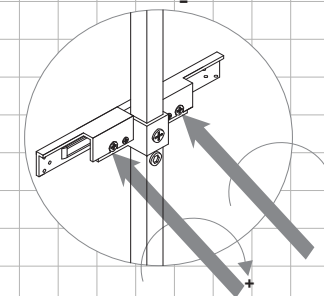
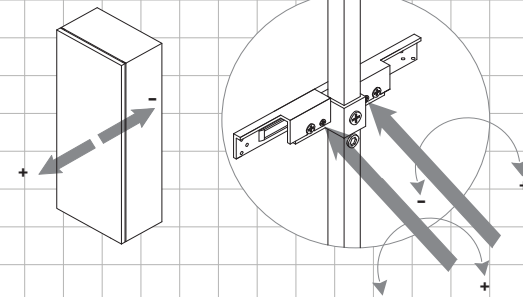
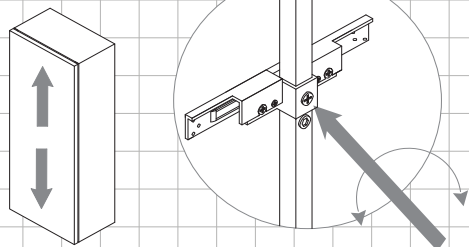
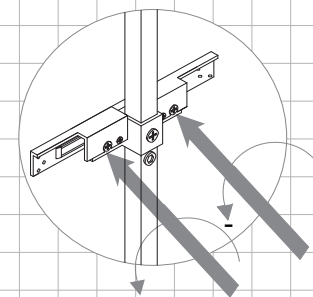
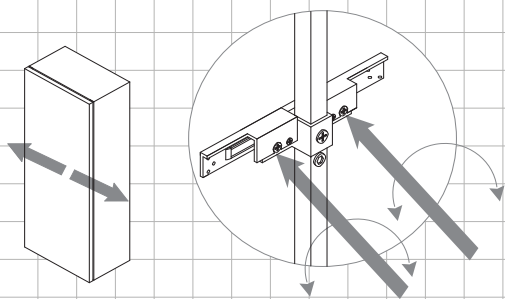
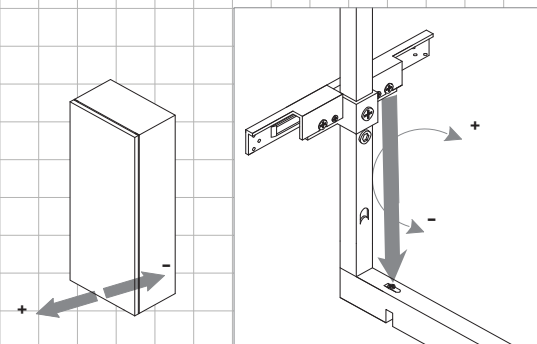
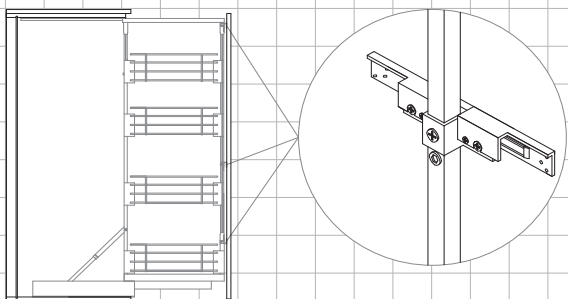

PULLOUT RACK FOR TALL UNIT
 STRUCTURE COULISSANTE POUR ARMOIRE
 CARRO EXTRAIBILE PARA COLUMNA
 ВЫДВИЖНАЯ ТЕЛЕЖКА ДЛЯ ВЫСОКОГО ШКАФА
CARRELLO ESTRAIBILE PER COLONNA

CESAR CAREBOX*
VOLUME N.1

GRAPHIC:
DESIGNWORK
PROJECT COORDINATOR:
CLAUDIA OYAN
DRAWINGS:
CESAR TECHNICAL DEPARTMENT
PRINTED BY:
GFP.IT /MAR 2009

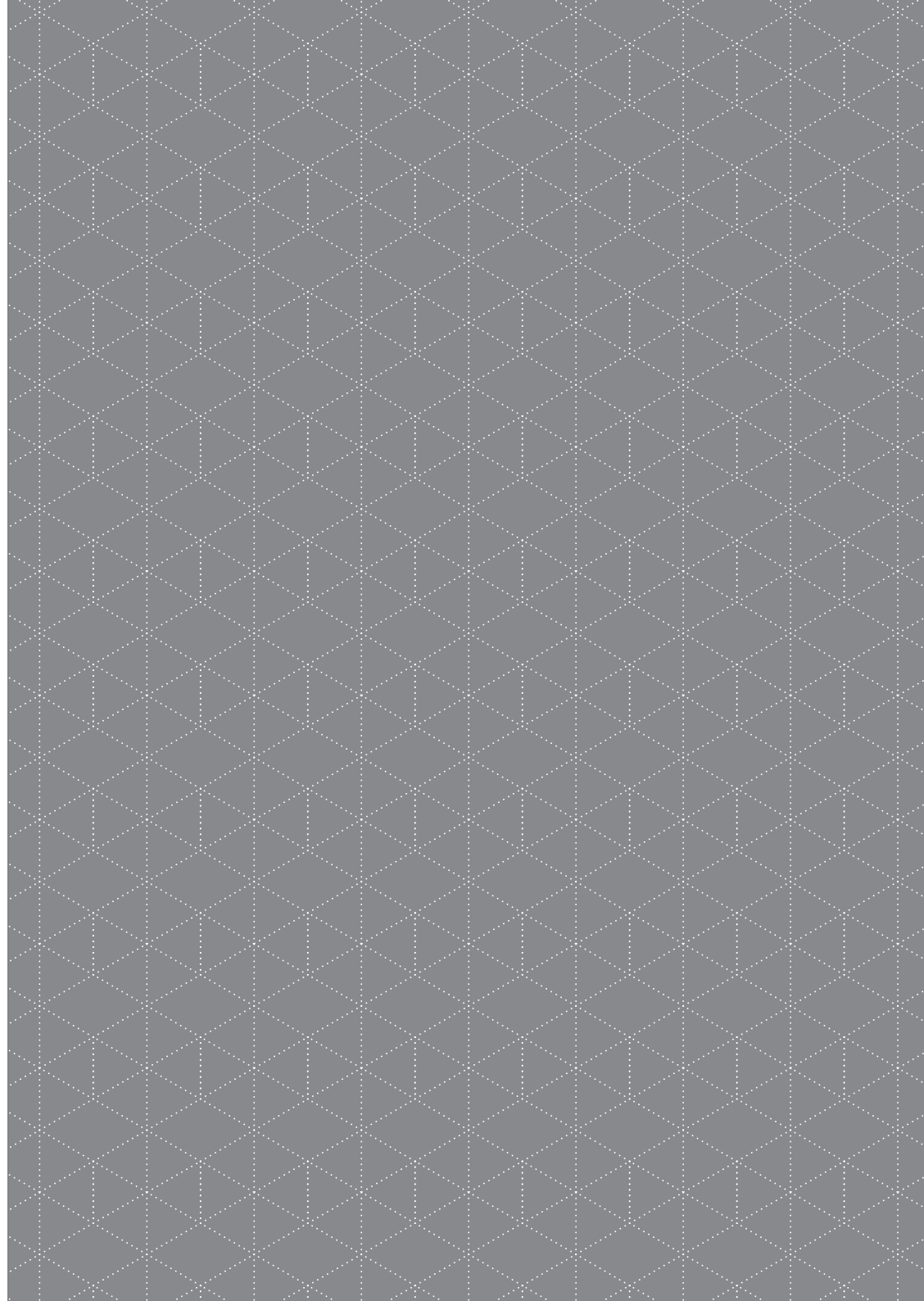

CESAR ARREDAMENTI SPA

VIA CAV. VITTORIO VENETO 1/3
30020 PRAMAGGIORE (VE) ITALY
T. +39 0421 2021
F. +39 0421 200059
INFO@CESAR.IT WWW.CESAR.IT

